

Sport R600



Instruktionsmanual

CE

Innan du börjar använda produkten för första gången är det viktigt att du noggrant läser igenom medföljande instruktioner. Det är avgörande att du sköter produkten korrekt för att den inte skall ta skada. Viktiga grundregler för motorcykeln är att aldrig djupurladda batterierna samt undvika väta.

1. DENNA MOTORCYKEL OCH LADDARE ÄR TILLVERKADE I ÖVERENSSTÄMMELSE MED FÖLJANDE EU-DIREKTIV:

2009/48/EC, 2006/95/EC, 2004/108/EU, 2011/65/EU samt 2005/84/EC.

2. TEKNISK INFORMATION:

Mått (LxBxH): 102 x 64 x 45,5 cm

Batterityp: 1 st blyackumulator 12V 7Ah

Motor: 12V, 2 x 35W (70W)

Toppfart: 5-6 km/h*

Input laddare: 230V 50Hz AC

Output laddare: 12V DC

Laddningstid: 8-12 timmar

Åktid per laddning: Upp till 1 timme*

Max lastvikt: 30 kg

*= Drifftid och hastighet varierar beroende på faktorer såsom körstil, körunderlag, lastvikt, lufttemperatur m.m. (Se punkt nummer 7.)

3. FÖRKLARING SYMBOLER LADDARE OCH MOTORCYKEL:



Endast för inomhusbruk



Dubbelisolerad



Polaritet



Ej för barn under 3 år



Lämna till återvinning

4. SÄKERHETSFÖRESKRIFT - LADDNING OCH BATTERI:

- Funktionstesta gärna motorcykeln efter montering, men innan du börjar använda produkten för första gången skall batteriet laddas i 10 timmar.
- Djupurladda aldrig batteriet. Så fort batteriet börjar tappa kraft behöver det laddas. Om batteriets laddningsnivå sjunker under 30% riskerar batterierna att skadas.
- Ladda endast i en välventilerad, torr och sval miljö.
- Täck aldrig över laddaren med något.
- Ladda aldrig batteriet längre än 12 timmar i sträck.
- Lämna aldrig produkten oövervakad medan den laddar.
- Låt aldrig barn ladda batteriet på egen hand.
- Koppla ur laddaren ur vägguttag och produkt efter slutförd laddning.
- Kortslut aldrig batteriet.
- Kontrollera regelbundet så att kablarna till batteri och laddare är oskadade samt att ingen anslutningskontakt sitter löst.
- Utsätt aldrig batteriet för temperaturer över 40 grader celsius eller under minus 5 grader celsius.

LÅNGTIDSFÖRVARING: Ladda batterierna innan förvaring och underhållsladda dem en gång i månaden för att undvika att batterierna tar skada.

5. LADDA MOTORCYKELN:

- Ha motorcykeln avstängd.
- Koppla först in laddaren i batteriuttaget på motorcykeln och anslut därefter laddaren till vägguttaget.
- Ladda batteriet cirka 10 timmar innan första användningen. Ladda ej batteriet i mer än 12 timmar för att undvika att laddaren överhettas.
- Laddaren blir varm under pågående laddning. Skulle den bli väldigt het måste laddningen avbrytas och laddaren kopplas ur från uttaget. Kontrollera både batteri och laddare.
- Använd enbart laddaren i torra utrymmen.
- Kablar och anslutningar till laddaren samt batteriet måste kontrolleras regelbundet. Upptäcks en skada får varken batteri eller laddare användas innan skadan är åtgärdad.
- När batteriet är fulladdat ska laddaren kopplas bort. Förvara laddaren på en torr och sval plats.

6. ANVÄNDNING:

- All användning måste övervakas av en vuxen.
- Barn under 3 år bör inte använda produkten på egen hand.
- Denna motorcykel är avsedd för att användas på plana ytor som trottoarer, garageuppfarter eller lekplatser. Använd aldrig motorcykeln på trafikerade platser och kör aldrig på gatan. Om du kör på ett ojämnt underlag som gräs, grus eller i backar är det viktigt att vara observant om motorn låter ansträngd. **Om motorcykeln fortsätter att användas trots att motorn är överansträngd finns risk att motorn överbelastas och går sönder.**
- Kör aldrig på trafikerade vägar, i närheten av stup, trappor, swimmingpooler eller i andra områden med vattendrag.
- Fordonet får aldrig användas på blöta underlag eller i regn. Förvara alltid fordonet i en torr miljö när det inte används.
- Kör aldrig i mörker eller på svagt upplysta områden.
- Rengör fordonet genom att torka det med en lätt fuktad trasa. Sänk aldrig ner motorcykeln i vatten och spruta aldrig på den med vattenslang.
- Överskrid inte maxbelastningen om 30 kg.
- Barnet måste sitta ner på sätet innan gaspedalen trycks ner.
- Stanna alltid fordonet innan du byter riktning för att köra framåt eller bakåt.
- Plastpåsar utgör kvävningsrisk för små barn. Plocka bort allt förpackningsmaterial efter uppackningen.

7. DRIFTTID OCH PRESTANDA:

Drifftid och hastighet varierar beroende på en rad olika faktorer. Optimal prestanda uppnås vid en lufttemperatur runt 20 grader, på hårt och plant underlag med en lätt förare. Kall väderlek påverkar batteriprestandan mycket negativt. Även körstilen påverkar drifftiden mycket; om man undviker upprepade start/stopp samt inte använder produktens snabbare hastighetslägen så får man en längre drifftid.

8. AVFALLSHANTERING:

Sortera förpackningsmaterial enligt lokalt gällande regler. Förbrukade elektriska och elektroniska produkter, däribland alla typer av batterier, ska lämnas till avsett insamlingsställe för återvinning. (Enligt direktiv 2012/19/EU och 2006/66/EC).



MONTERINGSANVISNING

Delar som medföljer i kartongen:

Kaross

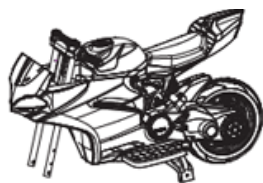

Backspeglar

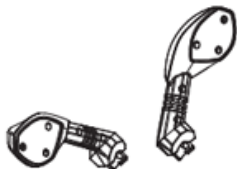

Framhjul



Verktygssats



Stödhjul



Laddare



Manual



Steg 1: Montera bakhjul

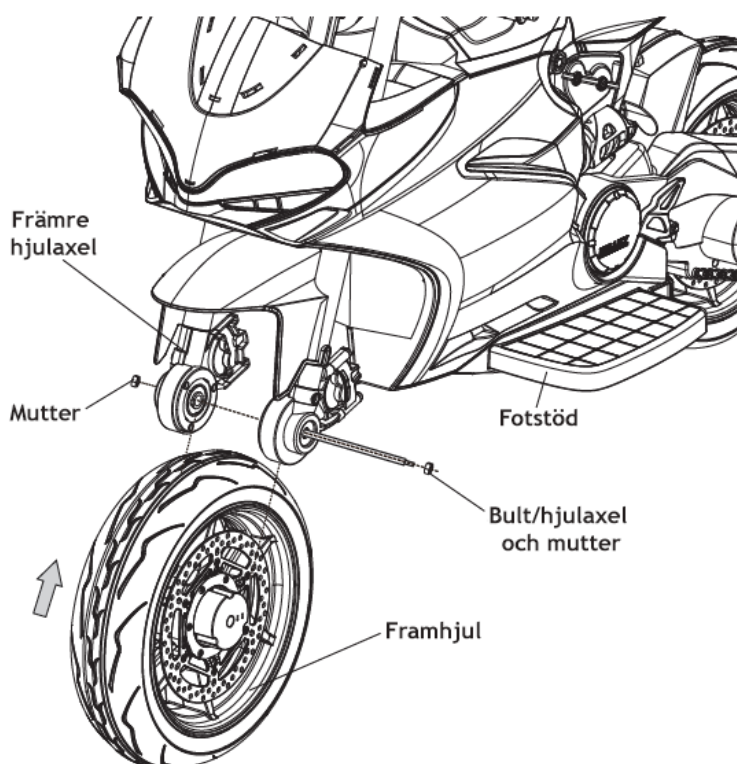

1) Placera framhjulet mellan framgaffeln.

2) För in bulten/hjulaxeln genom framgaffeln och hjulet, och fäst genom att skruva fast en mutter i vardera ände av hjulaxeln.

Steg 2: Montera stödhjul

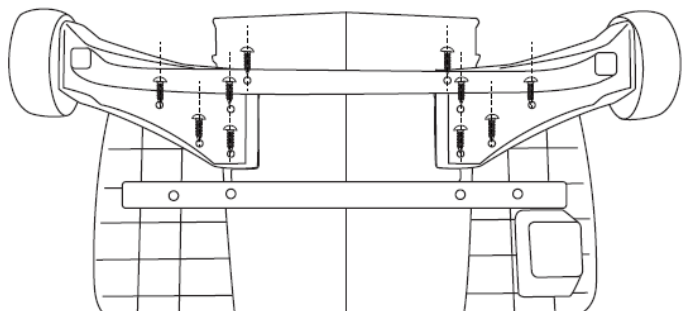

Vänd motorcykeln upp och ned. Placera stödhjulen på sin plats på karossen, och fäst med 10 stycken skruvar.

Steg 3: Montera backspeglar

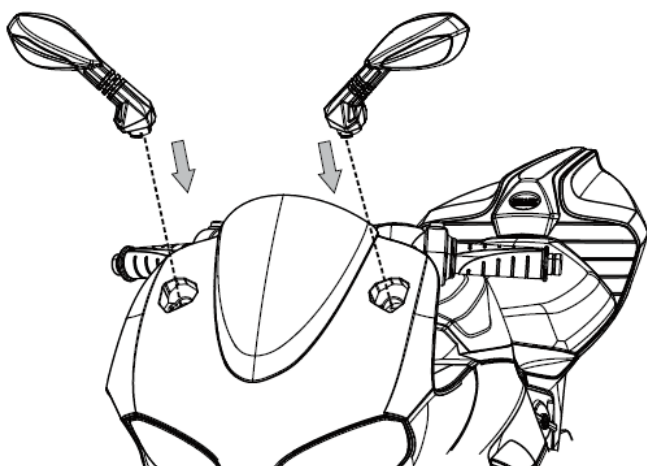

Vänd motorcykeln upprätt igen. Klicka fast höger och vänster backspegel på respektive sida av motorcykelns kaross.

Instrumentpanel och multimediaenhet

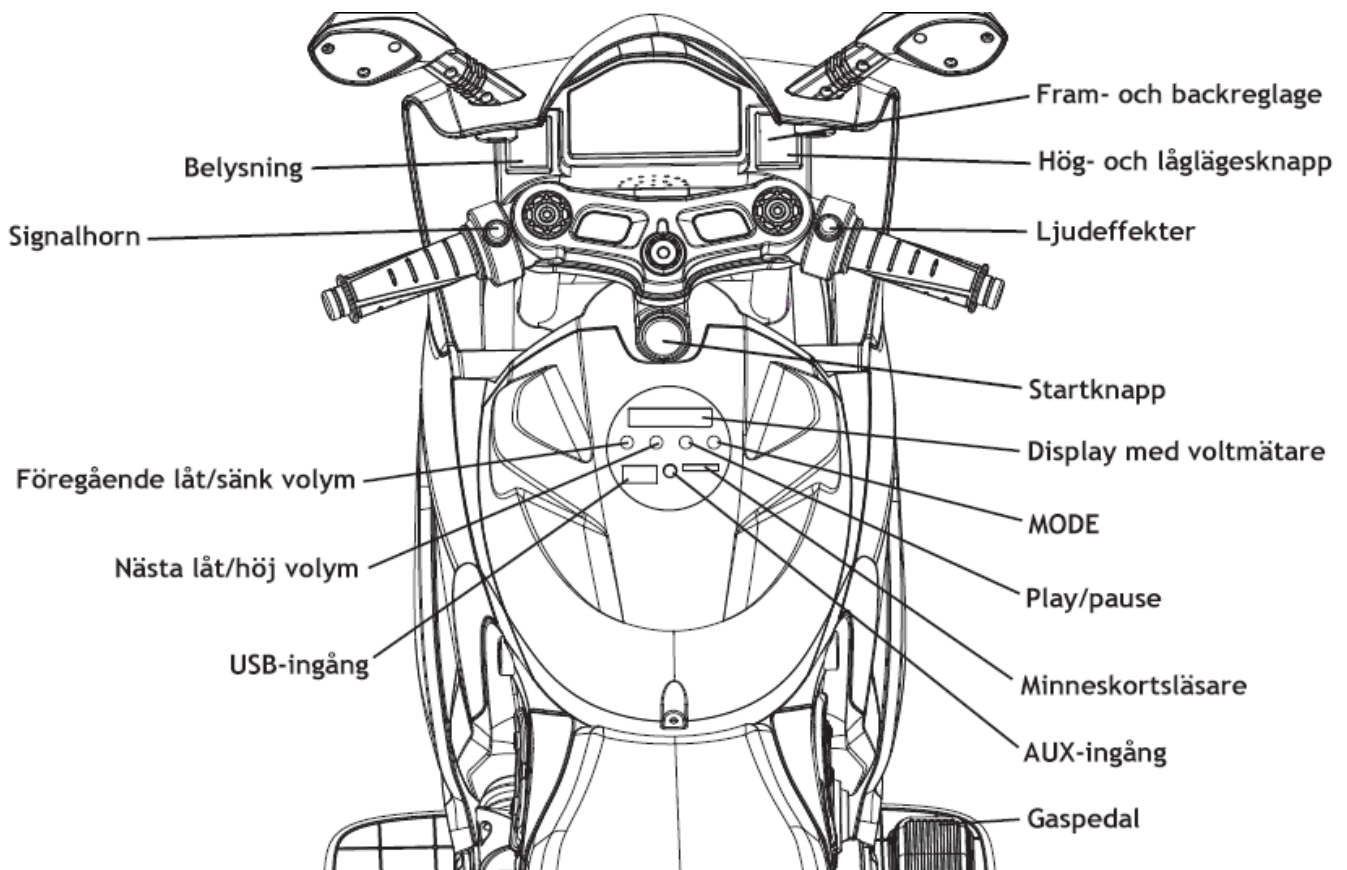

Multimediaenhet

På motorcykeln finns en multimediaenhet med display och voltmätare. Där kan du se på displayen vilken spänning det är i batteriet. När det är nyladdat ska det visa runt 13,3-13,1V. Vid 12,0V är det urladdat.

På enheten finns och olika funktioner för att kunna spela upp musik. Till exempel så finns det AUX-ingång och USB-ingång.

Startknapp

Tryck på knappen för att sätta på eller stänga av motorcykeln.

Hög- och låglägesknapp

Välj motorcykelns toppfart. I lågläge är toppfarten cirka 2-3 km/h, i högläge är den cirka 5-6 km/h.

Gaspedal

Tryck ned gaspedalen för att köra motorcykeln. Släpp den för att få motorcykeln att bromsa in eller stanna.

Att köra motorcykeln

Sitt ned på fordonet och tryck på startknappen för att starta motorcykeln. Använd hög- och låglägesknappen för att välja motorcykelns toppfart, och använd fram- och backknappen för att välja om den ska köra framåt eller bakåt. Använd fotpedalen för att gasa, och använd styret för att svänga åt höger och vänster. Släpp pedalen för att få motorcykeln att stanna.

Säkring

Motorcykeln har en säkring som sitter vid batterierna. Säkringen kan utlösas när det blir för tungt för motorcykeln.

För att undvika att säkringen utlöses:

- Lasta inte motorcykeln med mer än 30 kg.
- Dra inget föremål efter motorcykeln.
- Se till att ingen väta kommer i kontakt med motorcykelns elektronik.
- Koppla inte om elektroniken.

Om motorcykeln körs i uppförbackar och på terräng kan det hända att säkringen utlöses om det är för tung belastning, till exempel vid brant motlut eller för tjockt gräs. Om problemet kvarstår även när motorcykeln körs på plana och hårda underlag, kontakta din återförsäljare för support.

NOTERA

Inför varje användning bör batteriet vara fulladdat. Var god läs instruktionsmanualen noggrant innan du använder dig av produkten.

- En vuxen bör montera och installera produkten.
- Motorcykeln får inte användas i trafiken.
- Barnen som använder sig av motorcykeln bör i alla lägen använda sig av hjälm och skyddande klädsel.
- En vuxen bör hela tiden övervaka när motorcykeln används.
- Bara en vuxen får ladda batteriet.

Vänligen behåll manualen och annan eventuell information för framtida referenser.

FELSÖKNING

Problem: Motorcykeln rör sig inte.

Lösning 1: Kontrollera så laddaren är ordentligt urkopplad ur laddningsporten.

Lösning 2: Någon batterikabel/kontakt sitter inte fast ordentligt. Kontrollera om det verkar finnas glapp genom att trycka/vicka på batterikablar/kontakter belägna under sitsen.

Lösning 3: Batteriet har för lite ström, ladda batteriet 8-12 timmar. Överskrid ej 12 timmar.

Problem: Motorcykeln fungerar bara under en kort period.

Lösning 1: Motorcykelns batteri är inte laddat. Var god ladda i 8-12 timmar, dock ej över 12 timmar.

Lösning 2: Batteriet är föråldrat eller skadat. Byt ut batteriet mot ett nytt, kontakta din återförsäljare för detta.

Lösning 3: Batteriet tar inte laddning. Kontrollera att laddaren fungerar.

Problem: Ljudet fungerar inte.

Lösning: Var god kontrollera volyminställningen och att sladden till AUX-ingången inte är inkopplad. Motorcykelns normala ljudeffekter fungerar inte om en AUX-sladd är inkopplad.

Problem: Laddaren ger ifrån sig ett surrande ljud under laddning.

Lösning: Detta är normalt, ingen åtgärd krävs.

Problem: Laddaren överhettas.

Lösning: Det är normalt att laddaren blir varm under laddning, dock ska den inte bli het. Kontrollera i sådana fall batteriets/laddarens spänning.