

# Pickup 4WD



## Käyttöopas

CE

Ennen laitteen käyttöönottoa on tärkeää, että luet tämän käyttöoppaan huolellisesti. Erityisen tärkeää on, että käytät laitetta oikein, jottei laite vahingoitu käytössä. Kaikkien tämän kaltaisten laitteiden perussääntöihin kuuluu, ettei laitteen akkuja päästetä koskaan täysin tyhjiksi ja ettei laite saa kastua.

**1. TÄMÄ SÄHKÖAUTO, SEN LATURI JA KAUKO-OHJAIN OVAT VALMISTETTU SEURAAVIEN EU-DIREKTIIVIEN MUKAISESTI:**  
2009/48/EC, 2006/95/EC, 2004/108/EU, 2011/65/EU, 1999/5/EC sekä 2005/84/EC.

## 2. TEKNISET TIEDOT:

Mitat (PxLxK): 133 x 83 x 73 cm

Akku: 1 kpl lyijyakku 12V 10Ah

Moottori: 12V, 4 x 40W (160W)

Huippunopeus: 5-6 km/h\*

Laturin tulojännite: 230V 50Hz AC

Laturin työntöjännite: 12V DC

Latausaika: 8-12 tuntia

Käyttöaika per lataus: Jopa 1 tunti\*

Maksimikuorma: 40 kg

Kauko-ohjain: Digitaalinen 2,4G, kantama 10-15 m.

\*= Käyttöaika ja nopeus riippuvat useasta ulkoisesta tekijästä, kuten ajotapa, ajoalusta, kuorman paino, ilman lämpötila jne. (ks. kohta 7.)

## 3. SÄHKÖAUTON JA LATORIN SYMBOLIEN SELITTEET:



Vain sisäkäyttöön



Napaisuus



Kaksoiseristetty



Ei alle 3v. lapsille



Hävitetään kierrättämällä

## 4. TURVALLISUUSOHJEET - LATAUS JA AKKU:

- Testaa auton toiminnot kokoamisen jälkeen, mutta ennen käyttöönottoa akku tulee ladata 10 tuntia.
- Älä ikinä anna akun syväpurkautua. Kun auto menettää ajotehoa, akku tulisi ladata. Jos akun varaus tippuu alle 30%, akkukennot saattavat vahingoittua
- Lataa aina hyvin ilmastoidussa, kuivassa ja viileässä ympäristössä.
- Älä peitä laturia.
- Älä koskaan lataa akkuä yhtäjaksoisesti yli 12 tuntia.
- Älä koskaan jätä laitetta valvomatta latauksen aikana.
- Älä koskaan anna lapsen ladata akkuä itse.
- Irrota laturi laitteesta ja seinäpistokkeesta, kun akku on täynnä.
- Älä koskaan päästä akkuä oikosulkuun.
- Tarkista säännöllisesti akun ja laturin johdot, etteivät ne ole vahingoittuneet tai löysällä.
- Älä koskaan altista akkuä yli +40 asteen tai alle -5 asteen lämpötiloille.

**PITKÄAIKAISVARASTOINTI:** Jos et aio käyttää laitetta pidempään aikaan, lataa akku täyteen ennen varastointia ja vähintään kerran kuussa varastoinnin aikana välttääksesi akun syväpurkautumisen.

## 5. AUTON AKUN LATAUS:

- Sammuta auton virta.
- Liitä laturi ensin auton latauspistokkeeseen ja sitten toinen pää seinäpistokkeeseen.
- Lataa akkuä ennen ensimmäistä käyttökertaa noin 10 tuntia. Älä koskaan lataa akkuä yli 12 tuntia kerralla välttääksesi akun yllilatauksen ja laturin kuumenemisen.
- Laturi lämpenee latauksen aikana. Jos laturi kuitenkin kuumenee selkeästi, lopeta lataaminen välittömästi ja irrota laturi seinäpistokkeesta. Tarkista sekä laturi että akku.
- Käytä laturia ainoastaan kuivassa ympäristössä.
- Laturin ja akun liittimet tulee tarkistaa säännöllisesti. Jos näet vaurioita, akkuä tai laturia ei tule käyttää ennen, kuin vaurio on korjattu.
- Kun akku ovat täynnä, irrota laturi. Säilytä laturia kuivassa ja viileässä ympäristössä.

## 6. KÄYTTÖ:

- Auton kaikenlainen käyttö tulee tapahtua aikuisen valvonnassa.
- Alle 3 vuotiaan lapsen ei tule käyttää tuotetta itse.
- Tämä sähköauto on tarkoitettu käytettäväksi tasaisella alustalla, kuten jalkakäytävillä, autotallin ajotiellä tai leikkikentillä. Älä koskaan käytä autoa vilkkaasti liikennöidyllä alueella tai autotiellä. Jos autoa käytetään epätasaisella alustalla, kuten nurmikolla, soralla tai mäissä, on tärkeää tarkkailla moottorin ääntä. **Jos laitteen käyttöä jatketaan kovassa rasituksessa, ylirasitus saattaa rikkoa moottorin.**
- Älä koskaan aja uima-altaiden tai vesistöjen läheisyydessä.
- Laitetta ei tulisi koskaan käyttää märällä alustalla tai sateessa. Säilytä laite aina kuivassa ympäristössä, kun se ei ole käytössä.
- Älä koskaan aja pimeässä tai hämärässä.
- Puhdista laite pyyhkimällä kostealla liinalla. Älä koskaan upota autoa veteen tai ruiskuta vettä autoa kohti.
- Älä ylitä 40 kg maksimikuormaa.
- Lapsen tulee istua autossa ennen kaasupolkimen painamista.
- Pysäytä auto aina ennen suunnan eteen/peruutus suunnan vaihtoa.
- Muovipussit aiheuttavat tukehtumisvaaran pienille lapsille. Poista kaikki pakkausmateriaali ennen kokoamista.

## 7. KÄYTTÖAIKA JA PERFORMANSSI:

Käyttöaika ja nopeus riippuvat useasta ulkoisesta tekijästä. Optimaalinen performanssi saavutetaan noin +20 asteen lämpötilassa, kovalla ja tasaisella ajoalustalla kevyellä kuormalla. Kylmä ilma vaikuttaa akun performanssiin negatiivisesti. Myös ajotavalla on suuri vaikutus; käyttöajan maksimoimiseksi vältä useita pysähdyksiä / kiihdytystilanteita ja käytä laitteen hitaita nopeusvaihteita.

## 8. LAITTEEN HÄVITTÄMINEN:

Lajittele pakkausmateriaalit paikallisten sääntöjen mukaisesti. Alkuperäinen pakkaus ja pakkausmateriaalit on hyvä kuitenkin säilyttää lapsiturvallisessa ympäristössä koko laitteen takuuajan, mikäli vain mahdollista. Käytetyt sähköiset ja elektroniset osat, kuten akut, tulee toimittaa kierrätyspisteeseen.

(2012/19/EU ja 2006/66/EC direktiivien mukaisesti).



# KOKOAMISOHJEET

Pakkauksessa mukana tulevat osat:

Nr	Osa	Määrä	Huomio
1	Runko/kori	1	
2	Pyörä	4	
3	Φ12 prikka	4	Mukana myös lisäprikkoja
4	Mutteri	4	
5	Pölykapseli	4	
6	Sivupeili	2	
7	Tuulilasi	1	
8	Istuin	1	
9	Lisävalokaari	1	
10	Φ4x10 ruuvi	4	Tuulilasin ja sivupeilien kiinnitykseen
11	Ratti	1	
12	M5x40 pultti	1	
13	Φ5 mutteri	1	
14	Istuinprikka	2	
A	Laturi	1	
B	Kauko-ohjain	1	
C	Jakoavain	1	

Kokoamiseen tarvitaan myös ruuvimeisseliä, joka ei tule mukana.

## Vaihe 1: Pyörien asentaminen

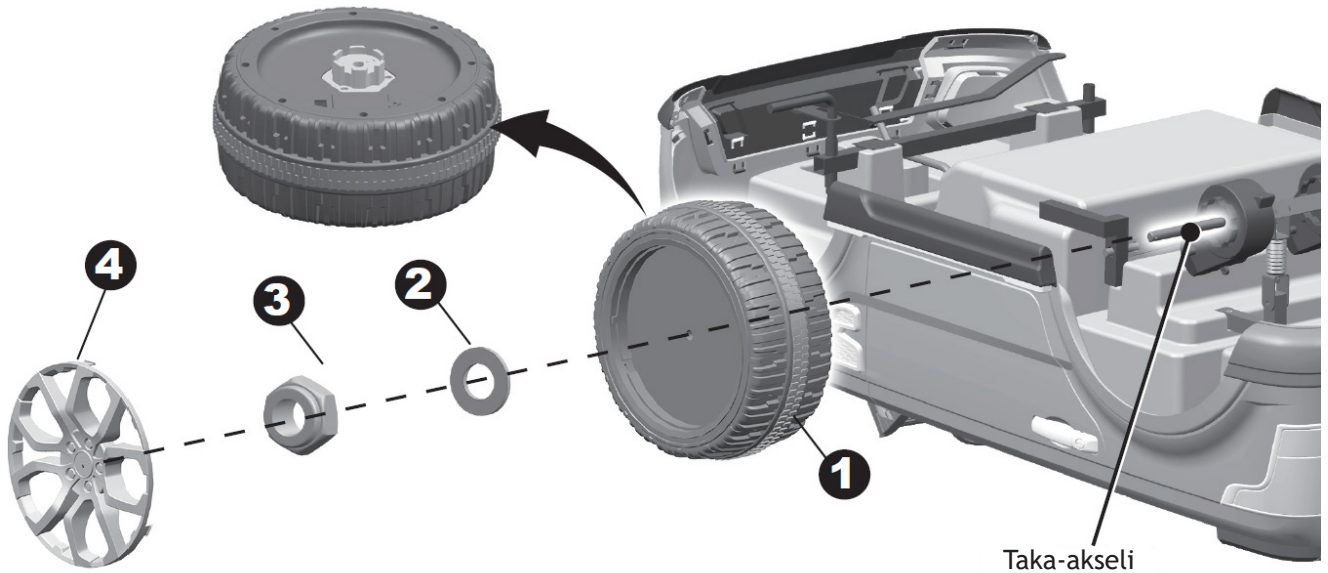

Käännä auto ylösalaisin.

- 1) Pujota takapyörä taka-akselille. Huolehdi, että akseli on autosta ulkona yhtä paljon auton molemmin puolin.
- 2) Pujota pyörän jälkeen akselille Ø12-prikka.
- 3) Kiinnitä rengas paikoilleen kiertämällä ja kiristämällä mutterin akselin päähän.
- 4) Napsauta viimeiseksi pölykapseli kiinni renkaaseen.

Toista samat askelet toiselle takapyörälle.

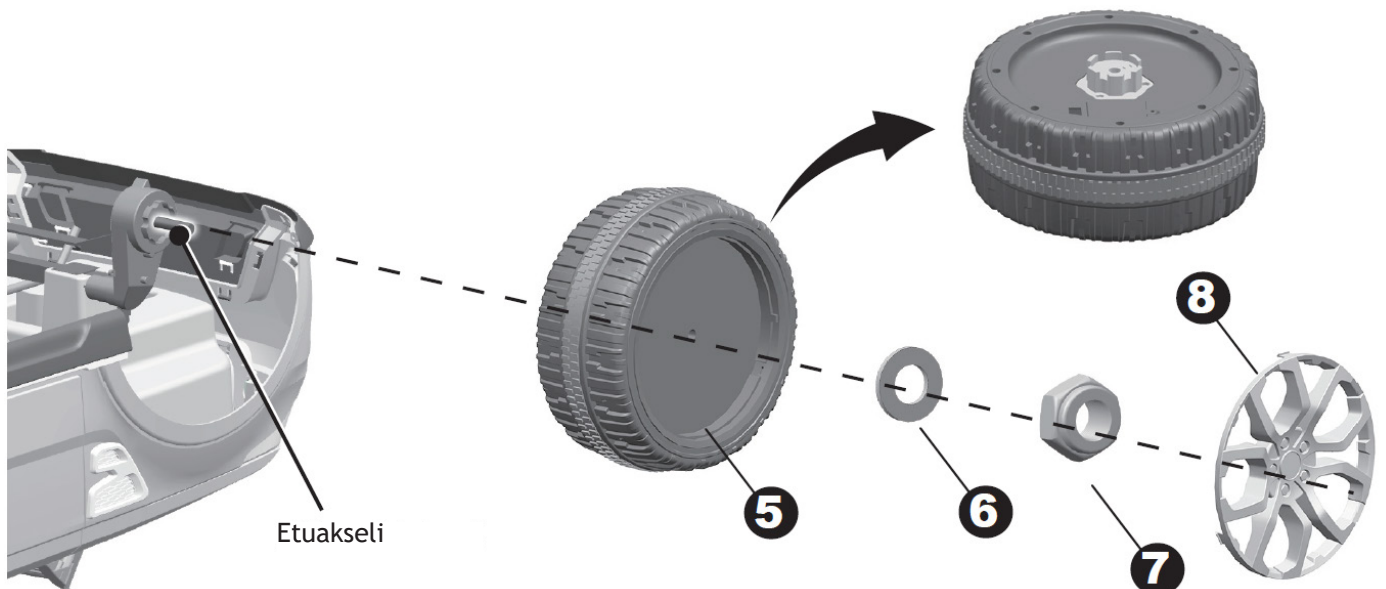

- 5) Pujota takapyörä etuakselille. Huolehdi, että akseli on autosta ulkona yhtä paljon auton molemmin puolin.
- 6) Pujota pyörän jälkeen akselille Ø12-prikka.
- 7) Kiinnitä rengas paikoilleen kiertämällä ja kiristämällä mutterin akselin päähän.
- 8) Napsauta viimeiseksi pölykapseli kiinni renkaaseen.

Toista samat askelet toiselle etupyörälle.



## Vaihe 2: Ratin asennus

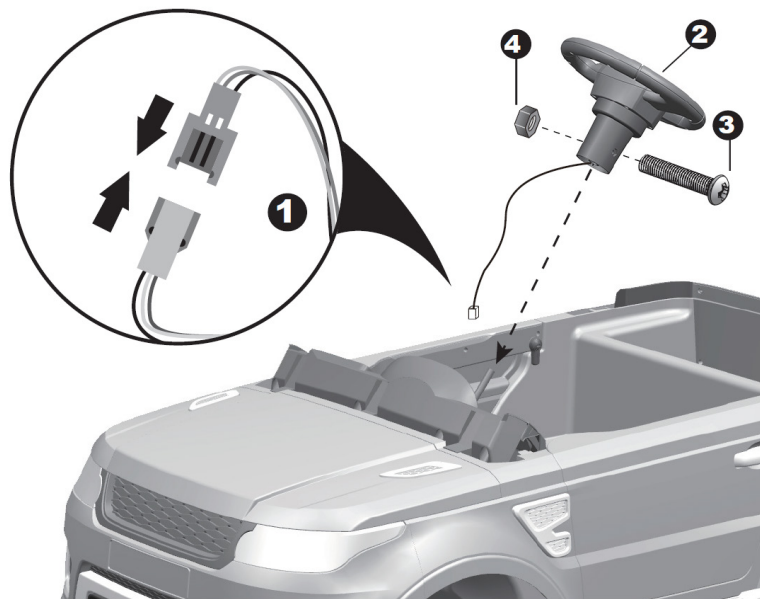

1) Liitä ratin johtoliitin kojelaudan läpi tulevaan johtoliittimeen.

2) Aseta ratti ohjaussauvan päähän. Varmista, ettei johto jää puristuksiin.

3) Tasaa ratin ja ohjaussauvan ruuvireiät keskenään ja työnnä M5x40 pultti reikien läpi.

4) Kiinnitä ratti paikoilleen pulttiin kierrettävällä mutterilla.

## Vaihe 3: Tuulilasin kiinnitys

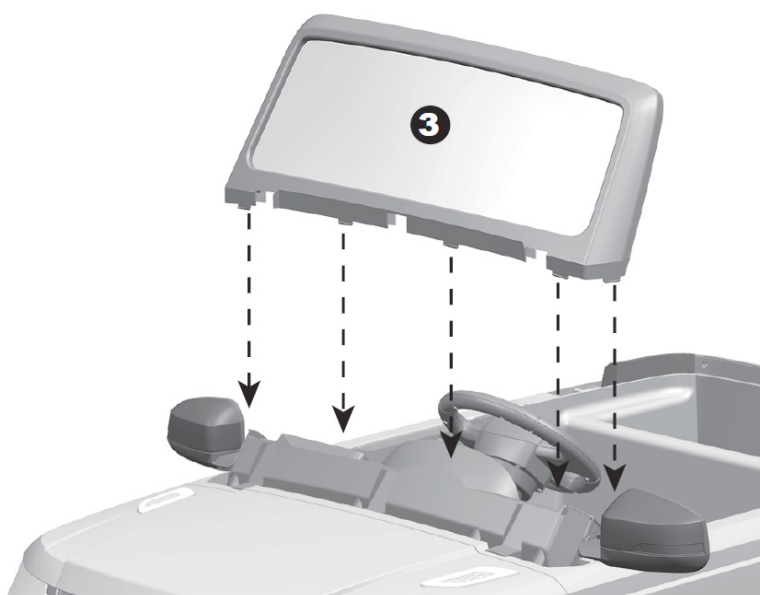

1) Tähtää tuulilasin hakaset auton reikiin ja paina tuulilasi paikoilleen, kuulet napsahduksen.

## Vaihe 4: Akun liittäminen

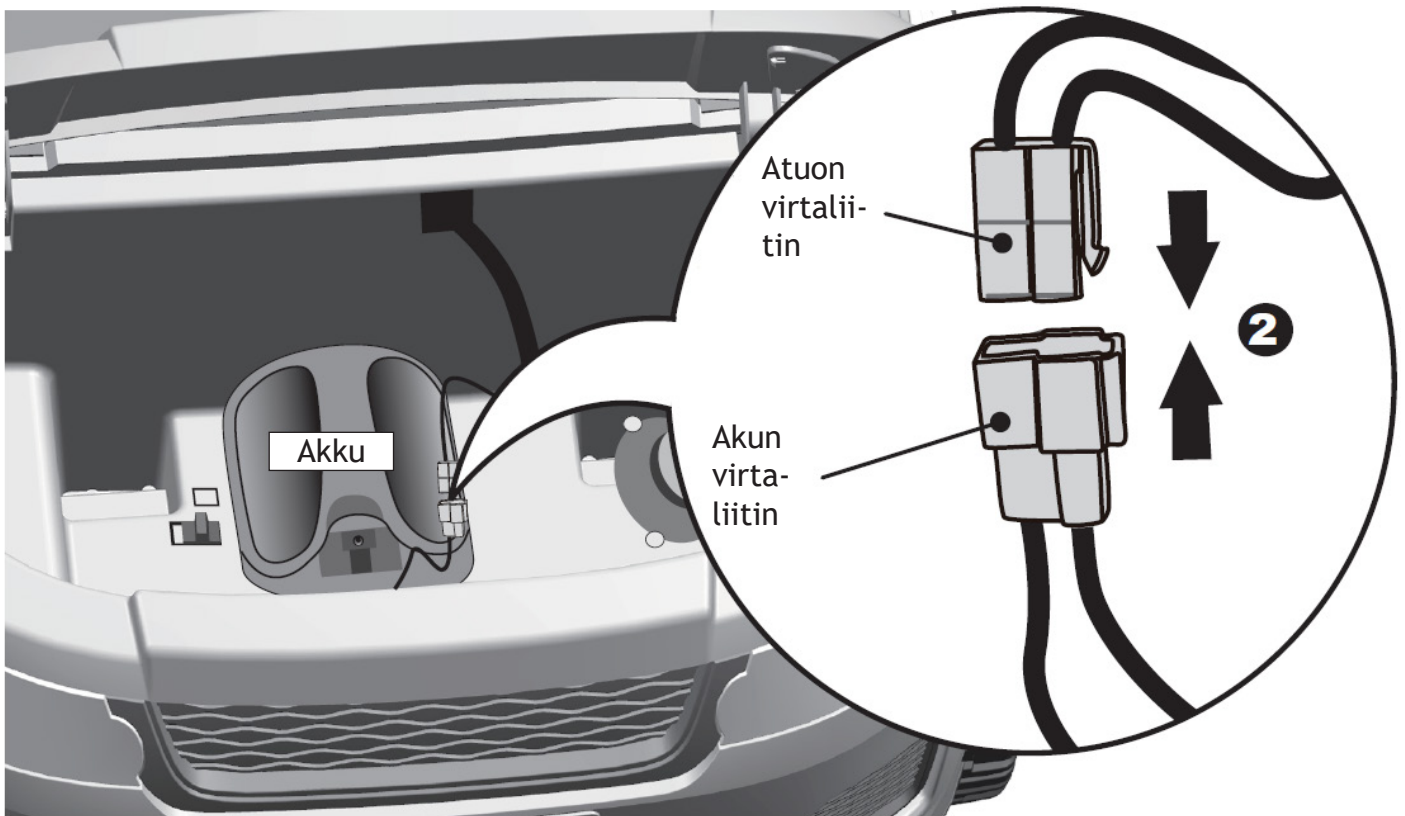

1) Avaa auton konepelti.

2) Liitä auton virtajohdon liitin kaun virtajohdon liittimeen.



## Vaihe 5: Istuimen kiinnitys

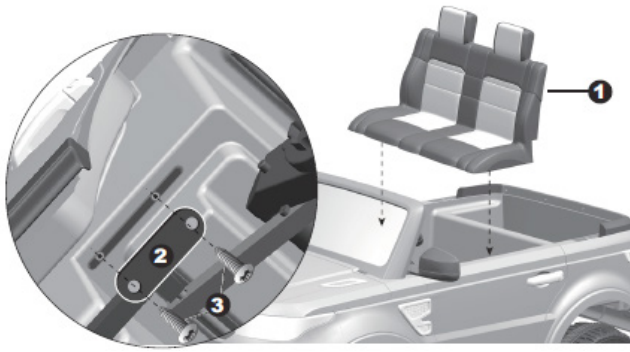

- 1) Aseta istuin paikoilleen auton sisään.
- 2) Käännä auto kyljelleen ja aseta prikka "2" auton phjan ruuvireikien kohdalle.
- 3) Kiinnitä prikka ja istuin kahdella ruuvilla. Toista istuimen toislle puolelle.

## Vaihe 6: Lisävalokaaren asennus

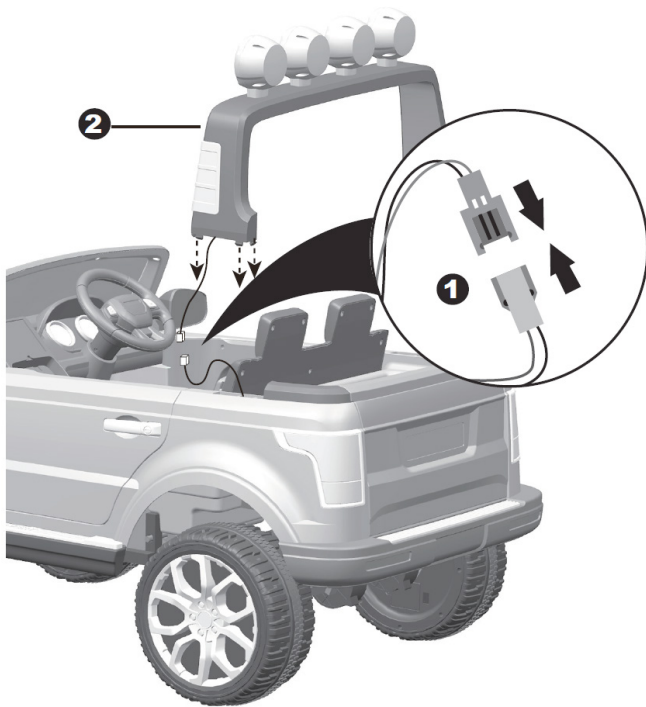

- 1) Liitä autosta tulevien johtojen pikaliitin valokaaren johtoliittimeen.
- 2) Napsauta valokaari paikoilleen auton koriin.

## Vaihe 7: Sivupeilien kiinnitys

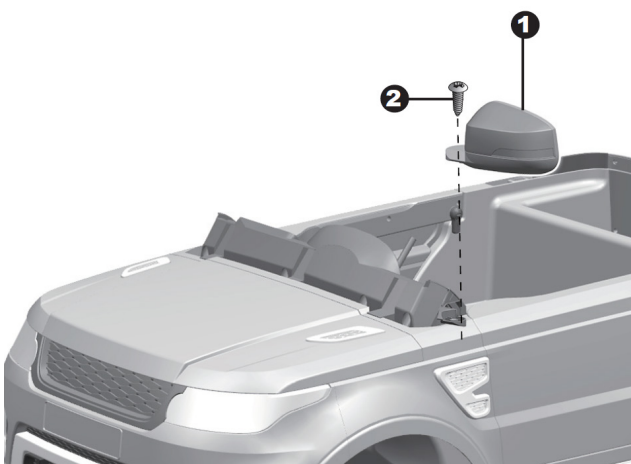

- 1) Aseta sivupeili paikoilleen auton koriin.

- 2) Kiinnitä sivupeili  $\Phi 4 \times 12$  ruuvilla.

Toista sama toiselle sivupeilille auton toiselle puolelle.

# Kojelaudan käyttöohje

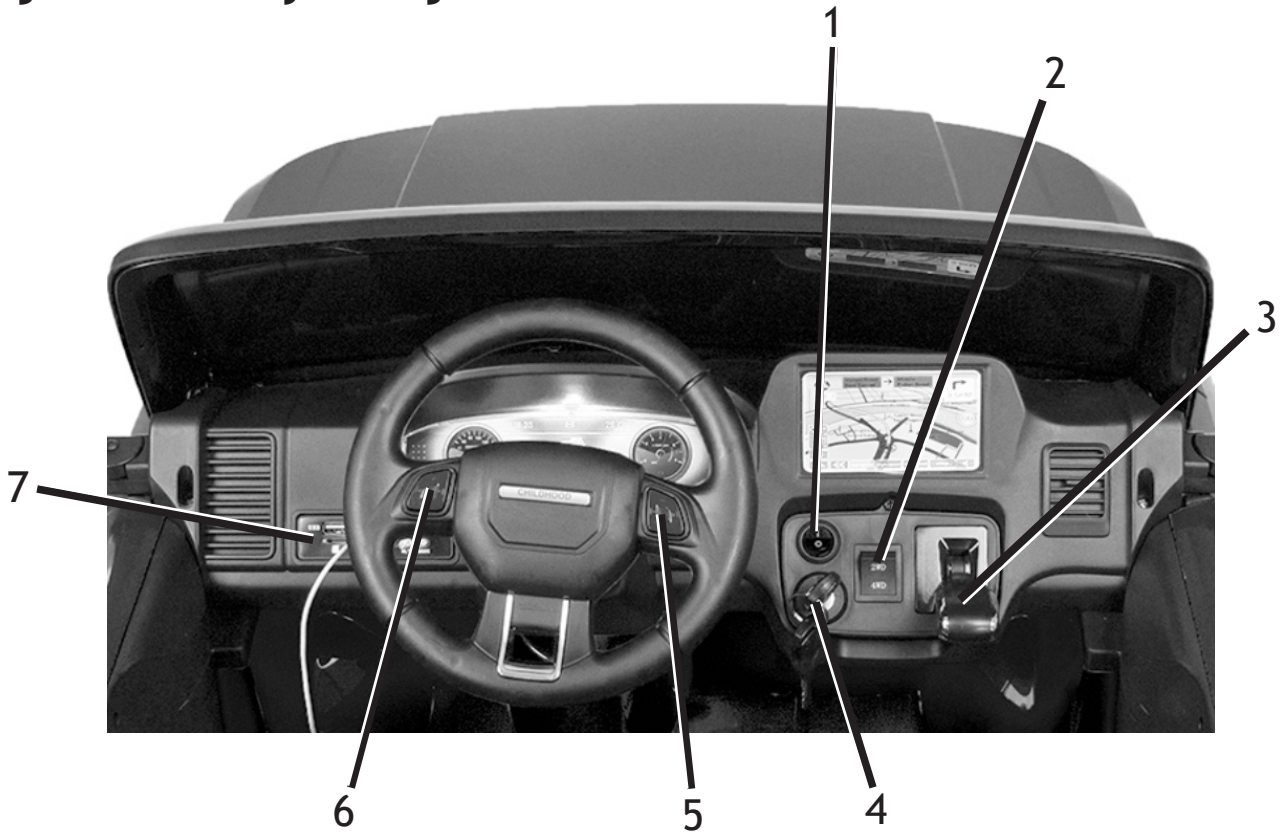

1) **Valokatkaisin:** Kytke auton valot päälle tai pois.

2) **Kaksi- / nelivetokytkin:** Valitse kaksi- ja nelivedon välillä.

3) **Vaihdekeppi:** Valitse joko vaihde eteen tai peruutus, nopea vaihde tai neutraali.

4) **Virtalukko:** Käännä avainta kytkeäksesi auton virrat päälle tai pois.

5) **Äänitorvi:** Paina ratin oikeaa nappia töötätäksesi.

6) **Musiikkinappi:** Toista musiikkia tai vaihda kappaletta/kanavaa.

7) **Multimediasoitin:** Multimediasoitin musiikin kuunteluun. Katso ohjeet seuraavalta sivulta.

## Instruktion multimediaenhet

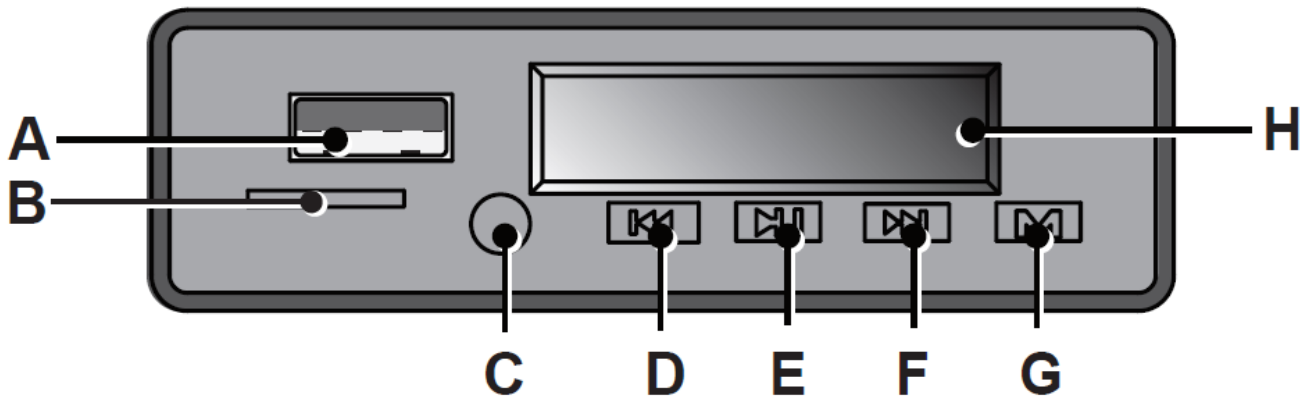

**A) USB-liitin:** Liitä ulkoinen laite USB-kaapelilla oman musiikin kuunte-  
lua varten.

**B) Muistikortin lukija:** Syötä muistikortti kuunnellaksesi omaa musiik-  
kia.

**C) AUX-liitin:** Liitä ulkoinen laite AUX-kaapelilla oman musiikin kuunte-  
lua varten.

**D) Edellinen kanava/kappale, äänenvoimakkuuden lasku:** Klikkaa no-  
peasti vaihtaaksesi kanavaa tai kappaletta, paina pitkään säätääksesi  
äänenvoimakkuutta.

**E) Play/pause:** Toista tai pysäytä musiikki.

**F) Seuraava kanava/kappale, äänenvoimakkuuden korotus:** Klikkaa  
nopeasti vaihtaaksesi kanavaa tai kappaletta, paina pitkään säätääksesi  
äänenvoimakkuutta.

**G) MODE:** Valitse radion, muistikortinlukijan, USB- tai AUX-liitännän vä-  
lillä.

**H) Näyttö ja volttimittari:** Näytöltä voi tarkkailla volttimittaria, joka  
kertoo auton akkujen varaustason. Kun akut ovat täynnä, lukema on  
noin 13,1 - 13,3 välillä. Noin 12,0V lukeman kohdalla akut ovat lähes  
tyhjä. HUOM: On normaalia, että volttimittari näyttää alle 12,0V luke-  
maa käytön aikana.

## Manuaalinen ajo

Istu auton sisään ja paina virtanappia käynnistääksesi auton virran. Käytä vaihdenappeja valitaksesi eteen- tai peruutusvaihteen sekä nopeusvaihteen. Kaasua annetaan painamalla kaasupoljinta ja kääntyminen tapahtuu kääntämällä rattia.

Kun kaasupoljin vapautetaan, auto jarruttaa ja pysähtyy automaattisesti.

Myös manuaalisen ajon aikana aikuinen voi säätää auton nopeutta kauko-ohjaimella.

## Ajo kauko-ohjaimella

Aseta paristot kauko-ohjaimeen. Älä käytä erilaisia paristoja samanaikaisesti (uusia/vanhoja/eri merkkisiä).

**2,4G-kauko-ohjain:** Tämän tyyppisen kauko-ohjaimen tunnistaa siitä, ettei siinä ole antennia. Itse autosta ei tarvitse säätää mitään, jotta voit käyttää 2,4G kauko-ohjainta, vaan ohjain ohittaa aina auton manuaaliset säädöt. Ohjain tulee kuitenkin parittaa auton kanssa, jotta sitä voi käyttää. Parittaminen tulisi tehdä samalla, kun auto otetaan ensimmäistä kertaa käyttöön sekä sen jälkeen, kun ohjaimen paristot vaihdetaan.

Kauko-ohjaimesta löytyy nappulat auton eteenpäin ajoin, peruutukseen sekä oikealle tai vasempaan kääntymiseen. Nappulat ja niiden ajosuunnat ovat yleensä merkitty nuolilla. Ohjaimessa on myös nappi auton kanssa parittamiseen ja lisäksi nappi nopeusvaihteiden vaihtoon.

**CAR SELECT:** Tällä napilla kauko-ohjain paritetaan auton kanssa. Lue paritusohjeet alta. Lue ohjeet paritukseen seuraavalta sivulta.

**SPEED SELECT:** Tällä nappulalla säädetään auton nopeusvaihteita.

## Ohjaimen parittaminen autoon

**Vaihe 1:** Sammuta auton virta.

**Vaihe 2:** Paina CAR SELECT nappi pohjaan.

**Vaihe 3:** Kun ohjaimen vaolt alkavat vilkkua, käynnistä auton virta edelleen nappia samaan aikaan painaen.

**Vaihe 4:** Jatka yhdistämisen napin painamista vielä muutamia sekunteja, ja vapauta se sitten.

Tämän jälkeen ohjain pitäisi olla paritettu auton kanssa. Paritus tulee tehdä autoa ensimmäisen kerran käyttöönotettaessa sekä aina, kun ohjaimen paristot vaihdetaan.

Ohjaimen kantama on noin 10 metriä. Kantama on tarkoituksella suhteellisen pieni, sillä on tärkeää, että aikuinen pitää lapsen ajoa silmällä.



## Sulake

Autossa on automaattisulake, joka löytyy akkujen vierestä. Sulake aktivoituu, jos auto käyttää liikaa virtaa.

Sulakkeen aktivoitumisen voi välttää näillä tavoilla:

- Älä ylitä auton maksimikuormarajaa, 40 kg.
- Älä hinaa autolla muita esineitä/laitteita.
- Pidä huoli, etteivät auton elektroniikkaosat pääse kastumaan.
- Älä vaihda elektroniikkaosia ilman asiakaspalvelun apua tai ohjeita.

Jos autolla ajetaan esim. ylämäessä tai maastossa, sulake voi aktivoitua moottoreiden työskennellessä kovasti, esim. ylämäessä tai pehmeällä nurmikolla. Jos sulake aktivoituu myös kovalla, tasaisella alustalla, ota yhteyttä asiakaspalveluumme.



## Vianetsintä

**Ongelma: Auto ei liiku.**

**Ratkaisu 1:** Varmista, että laturi on irrotettu latausliittimestä.

**Ratkaisu 2:** Jokin akun johto/liitin ei ole kiinni kunnolla. Tarkista johdot nykimällä/heiluttamalla istuimen alta löytyviä johtoja/liittimiä varovasti.

**Ratkaisu 3:** Akun varaus on liian alhainen. Lataa akkua 8-12 tuntia. Älä ylitä 12 tunnin latausaikaa.

**Ongelma: Autolla voi ajaa vain lyhyen aikaa.**

**Ratkaisu 1:** Auton akun varaus on liian alhainen. Lataa akkua 8-12 tuntia. Älä ylitä 12 tunnin latausaikaa.

**Ratkaisu 2:** Akku on vanha tai vahingoittunut. Vaihda akku uuteen, ota yhteyttä asiakaspalveluun oikean akun löytämiseksi.

**Ratkaisu 3:** Akku ei lataudu. Tarkista laturin toiminta.

**Ongelma: Äänet eivät toimi.**

**Ratkaisu:** Tarkistathan äänenvoimakkuuden sekä, ettei AUX-liitänttän ole kytketty mitään. Auton äänitehosteet eivät toimi, jos AUX-liitänttään on kiinnitetty johto.

**Ongelma: Kauko-ohjain ei toimi.**

**Ratkaisu 1:** Kokeile parittaa ohjain auton kanssa uudelleen (irrota välissä paristot noin minuutin ajaksi).

**Ratkaisu 2:** Vaihda ohjaimen paristot ja parita uudelleen.

**Ratkaisu 3:** Asetu lähemmäs autoa.

**Ongelma: Laturi surisee latauksen aikana.**

**Ratkaisu:** Surina on normaalia, korjaustoimia ei vaadita.

**Ongelma: Laturi kuumenee.**

**Ratkaisu:** Laturin lämpiäminen latauksen aikana on normaalia, mutta sen ei pitäisi kuumeta. Tällöin irrota laturi autosta ja mittaa laturin ulostulojännite, sekä akun jännite.

## HUOM

Akku tulisi ladata täyteen ennen jokaista käyttöä. Lue käyttöopas huolellisesti ennen auton käyttöä.

- Aikuisen tulee koota auto.
- Autoa ei saa käyttää liikenteessä.
- Lasten, jotka ajavat autolla, tulisi käyttää aina kypäriä ja muita suojaavia vaatteita.
- Aikuisen tulisi aina valvoa lasta, joka käyttää autoa.
- Vain aikuinen saa ladata auton akkua.

Säilytä käyttöopas sekä muut tiedot tulevaisuuden varalle.

## Rull.fi

Nordbutiker i Sverige AB  
Gösvägen 28  
76141 Norrtälje  
+358 9 42455505  
info@rull.fi